



## LEER Y ESCRIBIR

### Freinet, la imprenta y las voces personales

Escribir es expresar de manera simbólica el interior. Éste es un acto personal pero con clara intención comunicativa, así sea para entablar un diálogo con uno mismo, aclarando ideas, conceptos, sentimientos, emociones.

Según Celestin Freinet, quien desarrolló por primera vez la idea de una imprenta como herramienta de apoyo pedagógico en el aula, las voces personales no suelen ser escuchadas dentro del ámbito escolar y mucho menos escritas y divulgadas.

Para despertar las palabras individuales y desencadenar procesos de escritura entre todos los implicados en la educación, los autores deben partir de su sensibilidad y sus emociones y encontrar formas de comunicación efectiva con los otros.

*En palabras de Freinet, "Explicar, escribir para ser leído, discutido, criticado, es la gran motivación que hay que encontrar... Cuando se nota que hay libertad de expresarse, por una parte, y que, por otra, la imprenta puede materializar el pensamiento para extenderlo, abundan los textos y las historias."*

## El trabajo de los autores: mucho más que escribir

Freinet propone partir de las anécdotas personales. Esta propuesta parte de ejercicios de escritura creativa e incluye la elaboración de libros artesanales.

Con la Imprenta Manual, la comunicación entre autores y lectores múltiples se hace posible, pues no sólo se elabora un libro artesanal. Se producen tantos como se requieran.

Las tradiciones locales y las voces personales, como parte de la materia prima para escribir colectivamente los textos, se depuran, se corrigen, se ilustran, se imprimen, se publican y se distribuyen logrando de esta manera que el círculo de comunicación se complete y que la tarea de escribir cobre pleno sentido.

Entre los beneficios pedagógicos que se promueven al elaborar libros artesanales, se cuentan:

- Al ser protagonistas de sus propios textos, los autores pueden participar de un proceso completo: reflejar y expresar ideas y sentimientos personales, concebir el texto, la ilustración, la diagramación, la presentación de la obra, la elaboración o la selección del papel, entre otros.
- Al registrar el entorno con una mirada analítica en busca de soluciones, los autores se plantean hipótesis, ensayan soluciones y construyen sobre sus propias teorías y visiones.
- Al permitir que los autores descubran los procesos que hay detrás de los resultados, la comprensión se fortalece y la información adquirida de tal manera, se incorpora al conocimiento de manera natural.
- Textos en lenguas autóctonas pueden escribirse, haciendo posible que las diferentes etnias produzcan sus propios libros.

## ¿Y el trabajo en equipo?

En el programa que desarrolla la Imprenta Manual, los libros son creaciones colectivas, no individuales y se enfatiza profundamente en el trabajo cooperativo.

Las actitudes democráticas son parte esencial de la educación. A través de la participación y de las decisiones colectivas, estos conceptos se incorporan. Los diversos textos propuestos por los autores se leen en voz alta y la colectividad elige por mayoría el favorito.



## COMO SE ESCRIBEN LOS TEXTOS

- Antes de empezar a elaborar los libros propios, se observan libros impresos de diversa naturaleza: poemarios, cuentos, atlas, álbumes, novelas, libros de juegos, libros documentales y se revisa el contenido, desde el título hasta la biografía de los autores.
- Para comenzar, y de acuerdo al nivel lector y escritor del grupo, se realizan ejercicios de escritura creativa, que pueden ser los sugeridos en este material o inventados por cada orientador de los talleres.
- Después de hacer composiciones individuales y colectivas, el grupo elige democráticamente el texto a imprimir. Éste debe ser corto y concreto. Una vez elegido el texto, el maestro lo copia en el tablero, con letra muy clara y grande. Los participantes copian, a su vez, el texto de manera individual.
- Los participantes se dividen en grupos pequeños.
- El texto completo se divide en fragmentos cortos que quepan en cada página del libro a imprimir. Estos fragmentos se entregan a cada grupo de participantes. De esta manera cada grupo se hace responsable de una página del libro.
- A cada grupo se le entrega un libro armado artesanalmente y se explica la función de cada página: carátula, contracarátula para biografías, página de créditos, páginas de textos e ilustraciones.
- En el tablero, el profesor hace un ejercicio de diagramación. Los participantes van indicando en donde prefieren que queden los textos y en donde quieren ubicar las ilustraciones.
- Los participantes transcriben la página que le corresponde en los libros artesanales, diagramándola e ilustrándola.
- A partir de esta etapa, el grupo completo se divide en equipos pequeños de trabajo. Mientras un grupo de cuatro o cinco participantes trabajan en la impresión del texto en el lugar en donde esté instalada la Imprenta Manual, los demás se ocupan de las ilustraciones y de otras tareas.
- Una vez estén impresas, ilustradas y secas todas las páginas del libro, de nuevo se une todo el grupo para ordenar, compaginar y armar los libros definitivos.
- En las contracarátulas cada participante pone su huella personal: su biografía, escrita a mano.
- Deben imprimirse tantos ejemplares como participantes haya en el grupo, adicionando algunos para profesores, bibliotecas y amigos.

## CÓMO SE ARMA UN LIBRO ARTESANAL

Quienes quieran elaborar libros artesanales por primera vez, pueden utilizar algunos ejemplos sencillos. Sin embargo, se debe tener en cuenta que existen muchos estilos y posibilidades para realizar los acabados de un libro.

### ... Unos consejos antes de empezar

- Al imprimir los textos se debe dejar suficiente margen en el lado izquierdo, pues se necesita espacio para coser, pegar o amarrar el libro.



- Es preciso evaluar si la técnica escogida es la adecuada para armar el ejemplar, según el volumen de las hojas que se van a coser.
- Si se usa pegante, no se debe aplicar en exceso sobre las hojas para que no se deshagan a la hora de perforarlas.
- Para las carátulas y las contracarátulas es preferible utilizar cartulinas, láminas finas de madera o cualquier material resistente y llamativo.

### ... Para tener en cuenta

Para que los libros colectivos tengan una huella personal, y para enriquecer la observación de los libros comerciales, se complementan con la siguiente información:

- Título, nombre de autor e ilustrador más grande y llamativo que los textos de las páginas interiores.
- Fecha y lugar dónde se elaboró el libro y número de ejemplares publicados.
- Nombre de la editorial del libro.
- Corta biografía del autor e ilustrador.

### ... Armando el libro

Pensar en el diseño del libro es interesante y creativo: el tamaño, el formato (¿a lo ancho o a lo largo?) los colores del papel, los colores de la tinta...

Para probar, se pueden seguir unos sencillos ejemplos:

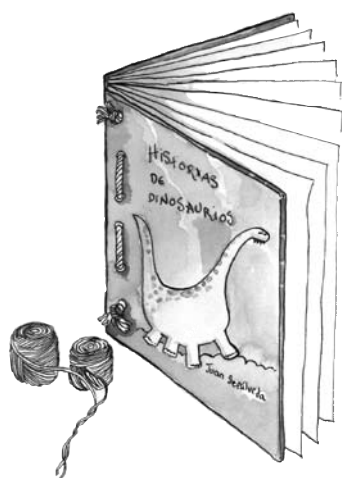

- Sea en formato apaisado u horizontal, con una perforadora se abren algunos huecos (entre 4 y 6 según el tamaño de las páginas), a dos centímetros del borde de las páginas.
- Se cose el libro con lanas de colores, cabuya o hilo grueso de colores, engarzando el material por entre los huecos. Se hacen unos nudos firmes y gruesos en las extremidades o se perforan dos huecos en la mitad de las páginas y con ganchos legajadores (especiales para carpetas), se aseguran todas las hojas con el mismo.

Para que el gancho no se vea, se puede cubrir el lomo del libro con un pedazo de tela, cartulina o papel de color.



### Ideas de diseños para las carátulas

Todo entra por los ojos. Y si el libro tiene una carátula llamativa, los lectores se multiplicarán.

Para la carátula, se puede utilizar un material colorido. También se puede variar la textura, usando técnicas como:

- Pintar con esponjas o rodillos.
- Impregnar los papeles con pegante y espolvorear arena o escarcha.
- Decorar con formas de origami, lanas, hilos o plumas de colores.
- Hacer *collages* con papeles de colores o recortes de periódicos o revistas.

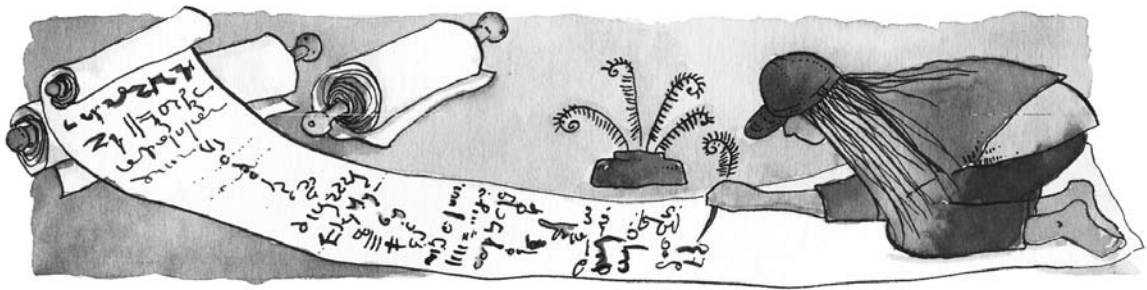

## EL ARTE DE HACER ÚNICO CADA EJEMPLAR

### Los libros no son sólo letras

La IMPRENTA MANUAL no sólo permite que los autores creen sus textos, los imprimen, los reproduzcan cuantas veces quieran y los ilustren con diversas técnicas como sellos, *screen*, *collages*, o simples ilustraciones con pinturas comerciales o fabricadas artesanalmente.

Las ideas y la creación individual, logran que cada libro se convierta en un ejemplar único.

### ¿Y para qué?

Seguir instrucciones y técnicas y dejar la huella sobre el papel es un gran esfuerzo de parte de autor y permite que:

- El lenguaje simbólico se expanda y se dé la posibilidad de crear mundos a través de símbolos representaciones de ideas colectivas e individuales.
- Se afiancen conceptos matemáticos al organizar y agrupar por formas, colores y tamaños, además de manejar medidas y cantidades.
- Se afiancen conceptos espaciales al tener que situar ilustraciones y textos dentro de unas márgenes de trabajo específicas.
- Se aprenda a combinar materiales y a explorar el pensamiento creativo a través de la expresión personal.



## ALGUNAS IDEAS PARA ILUSTRAR

### El poder de las anilinas vegetales

Las anilinas vegetales son económicas y se consiguen en algunas droguerías, panaderías o almacenes para reposteros. Son colorantes para comidas que vienen en líquido o en polvo. Se pueden combinar con distintos materiales: masas hechas en casa, agua, arena, espuma de afeitar, entre otros y la intensidad del color varía de acuerdo a la cantidad que se use.

## Pinturas Caseras

Para elaborar las pinturas caseras es mejor utilizar las anilinas vegetales. Éstas se preparan con fórmulas sencillas.

Por ejemplo, la pintura de masa:

### Ingredientes

- 1 taza de harina o fécula de maíz
- 1½ taza de agua

### Preparación

Se mezclan los ingredientes sobre un papel resistente y se agregan los colorantes.

Esta receta se puede hacer con otros ingredientes de cocina o del jardín, como aceite, arena, colorantes, o pintando con vegetales de colores fuertes como la remolacha.

## Haciendo Sellos

Fabricar sellos es una manera divertida y fácil de reproducir una misma imagen cuantas veces se desee. Simplemente se talla la imagen sobre el material escogido y se esparce la pintura sobre ésta.

Explore alguna de estas alternativas y complemente las ideas con otras propias:

### Para los sellos

- Alimentos (papas crudas, zanahorias, cebollas, hongos, etc.)
- Hojas secas
- Manos y pies
- Arcilla o esponjas
- Esténciles en papel o cartulina con moldes de figuras
- Talla de imágenes sobre madera delgada

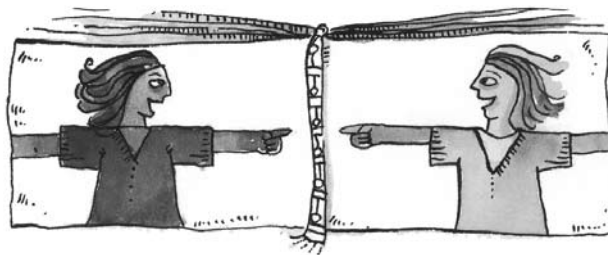

## PARA IMPRIMIR Y REPRODUCIR

Para los sellos, es necesario probar distintas tintas con los diversos materiales, pues cada uno tiene características propias. Para comenzar, pruebe con vinilos o con tintas tipográficas.

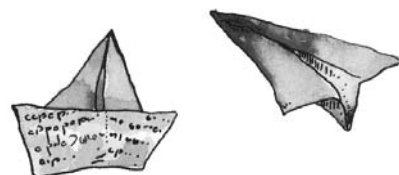



## LAS ESTRUCTURAS NARRATIVAS

Los ejercicios de creación de textos apuntan, en primera instancia, a que los participantes incorporen las estructuras narrativas de una manera vívida, divertida y, sobre todo, natural. Al tener que establecer un orden en el texto, hilando las ideas de manera coherente, con principio, nudo y desenlace, se ordena el mundo interior y el paso a la expresión de otros conceptos, argumentativos, científicos o artísticos, se hace más fácil.

Algunos ejemplos que se pueden realizar a cualquier edad, le ayudarán a desencadenar las palabras entre los participantes.

## EJERCICIOS PARA PRODUCIR TEXTOS:

### Mini cuento en cuatro pasos

Guarde como tesoros los catálogos, revistas, folletos promocionales con imágenes de los buenos ilustradores y diseñadores gráficos. Estas imágenes servirán de material para desencadenar historias. Es importante que la calidad de este material sea excelente, pues se trata también de desarrollar el criterio estético de los participantes.

Recorte y distribuya dos imágenes por participante. Pida que las peguen en la hoja. Dé instrucciones para que cada uno, inspirándose en las imágenes recibidas, escriba una corta historia siguiendo la siguiente estructura:

- Primera página: ¿Quién es, dónde vive, qué hace el personaje?
- Segunda página: ¿Qué tarea tiene que realizar o a dónde va?
- Tercera página: ¿Con qué difícil obstáculo se encuentra?
- Cuarta página: ¿Cuál es el resultado de este encuentro?

Indique que después de inventada la historia, debe ponerse un título y una firma. Cada quien es responsable de lo que realiza y la firma es importante para desarrollar el sentido de identidad.

### El cuento se complica

Después de ensayar, corregir y recorrer el mini cuento, se pueden explorar vías de creación más complejas. Una estructura en siete pasos dará más vida a la historia.

Haga las siguientes preguntas a medida que avanza la narración:

- ¿Quién es? ¿Dónde está? ¿Qué hace?
- ¿Qué misión se le encomienda?
- ¿Cómo es la salida para cumplir con la misión?
- ¿Con qué enemigo u obstáculo se encuentra?
- ¿Cómo es el enfrentamiento?
- ¿Cómo se soluciona?
- ¿Cómo es el regreso?



Los participantes deben contestar todas y cada una de las preguntas, para que la historia quede estructurada.

## A inventar otras historias

Una vez incorporadas estas sencillas estructuras narrativas, es hora de darle un giro a las historias. Hay muchos juegos que contribuyen a desarrollar el lenguaje y la creatividad.

Unos pocos ejemplos le ayudarán a buscar sus propias rutas:

- Lea un cuento tradicional. Al terminar pida que los participantes inventen lo que sigue. ¿Se casaron y vivieron felices o infelices? ¿Fue un buen rey? ¿Se concedieron todos los deseos? ¿Regresó el enemigo? ¿Al príncipe no le gustó que la Cenicienta quisiera pasarse todo el día en la cocina y quiso cambiar de esposa?...
- Lea varios cuentos tradicionales y juegue a mezclar personajes. ¿Qué pasa cuando Caperucita se encuentra con el Gato con Botas? ¿Pueden casarse el ogro y la bruja malvada?...
- Re-escriba los cuentos cambiando todo lo positivo por negativo... y al revés.
- Cuente un cuento desde el punto de vista contemporáneo. Brujas que manejan carros, magos que hacen hechizos con recetas congeladas, princesas que pasan todo el día en el gimnasio y en el salón de belleza...

## Se pueden escribir otros libros, no sólo cuentos

Escribir no es sólo inventar cuentos de ficción. Hay otros temas igualmente interesantes. Algunas ideas sirven de ejemplo:

- Inventar problemas de matemáticas que los participantes tengan que solucionar.
- Averiguar sobre la historia del colegio, del barrio, del municipio.
- Dar un paseo en bicicleta imaginario por las carreteras del país, con premios de montaña incluidos.
- Crear un bestiario mezclando animales regionales, caracterizando estas nuevas especies.
- Componer coplas con nombres de los ríos y montañas de la localidad.
- Hacer una antología de tradición oral recuperando mitos, leyendas, trabalenguas, adivinanzas, retahílas y coplas.
- Realizar una pequeña "Expedición Botánica" por el entorno, recogiendo muestras de la flora y describiéndola.

**Son tantas las posibilidades de creación que no podrían enumerarse. Los autores no deben detenerse en estas pocas ideas.**

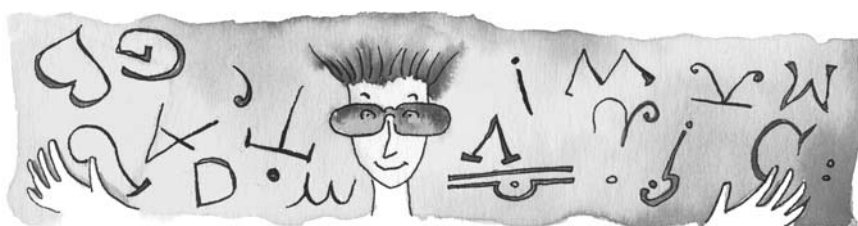

## A LA HORA DE IMPRIMIR

Una vez que se han escrito colectivamente y corregido los textos de los libros artesanales, comienza el proceso de producción en serie, con ayuda de la Imprenta Manual. Al principio se requiere de la guía del adulto al principio, pues tiene un grado de dificultad la primera vez. Pronto los participantes entienden lo que se espera de ellos y efectúan el trabajo de manera autónoma.

Primero, los niños se dividen en grupos pequeños y cada grupo se responsabiliza de una parte del libro a imprimir:

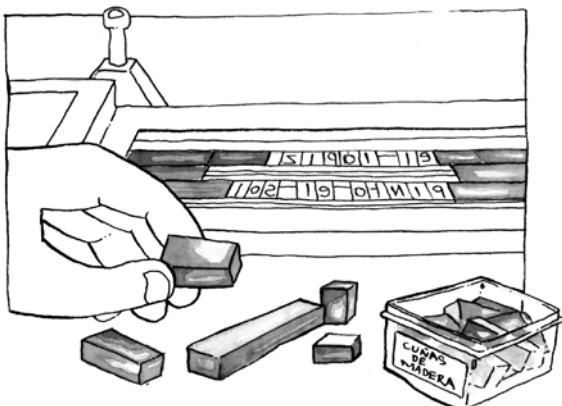
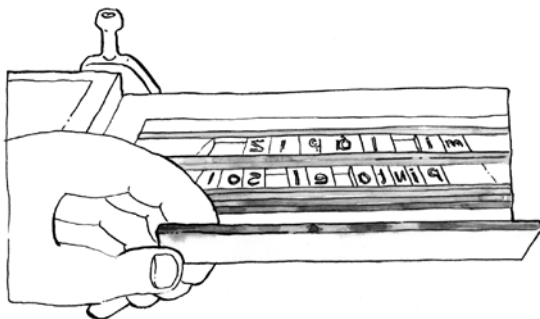
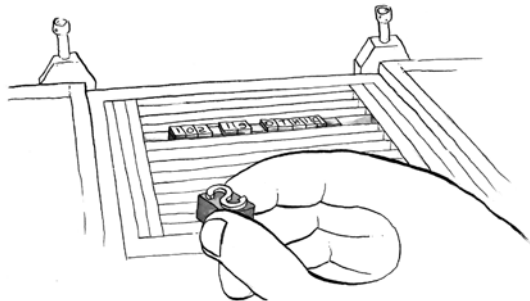
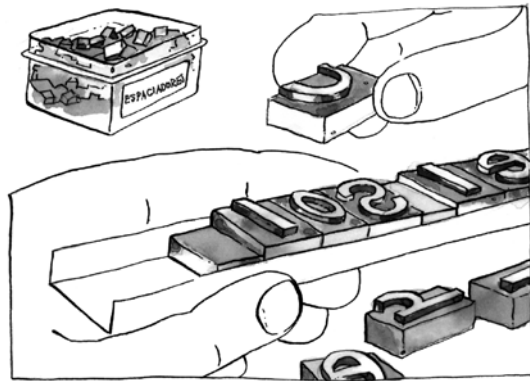

- Al grupo 1 le corresponde la página 1. Ésta se divide en frases cortas y cada frase se entrega a un niño, quién se hace el responsable de estas palabras.
- Los niños se acercan a la mesa de letras y buscan las que corresponden a sus palabras.
- De una en una, los niños organizan las letras en los componedores en sentido contrario al que se escribe corrientemente, es decir en “espejo”. Las palabras se separan con los espaciadores, cuidando de que estos queden más bajos que las letras para que el papel no se manche a la hora de imprimir.
- Cada niño lleva su componedor a la caja impresora. De manera horizontal se acomodan, pasando las letras de una en una, en orden, de derecha a izquierda. Los niños deben verificar que las frases queden acomodadas según la diagramación elegida, centradas o con un margen que se establece con cuñas de madera del mismo tamaño.
- El interlineado, o separación de las líneas, se establece con las platinas de madera. Las frases pueden ir una tras otra, dejando espacio para las ilustraciones arriba o abajo de la página o poniendo varias platinas entre las frases para dejar el espacio de las ilustraciones en el centro de la página.
- Se ajustan las letras con cuñas de madera para que el texto quede muy presionado.
- Se vierte un poco de tinta en la base entintadora.
- Se entinta el rodillo en la base entintadora dando vueltas repetidas veces.
- Se distribuye bien la tinta con el rodillo sobre las letras hasta que queden impregnadas de forma pareja.

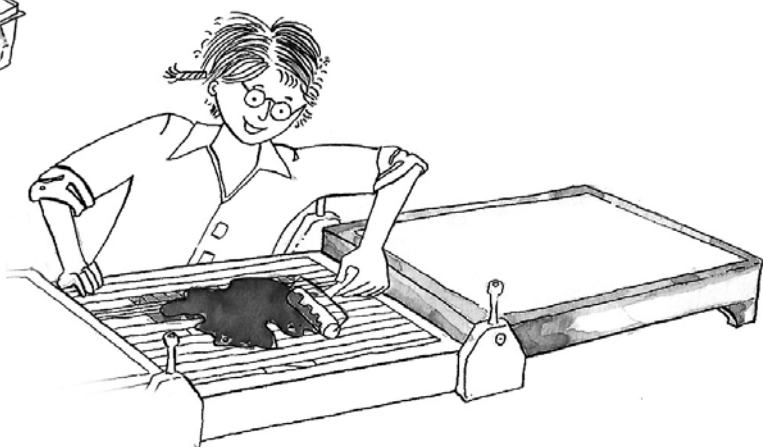

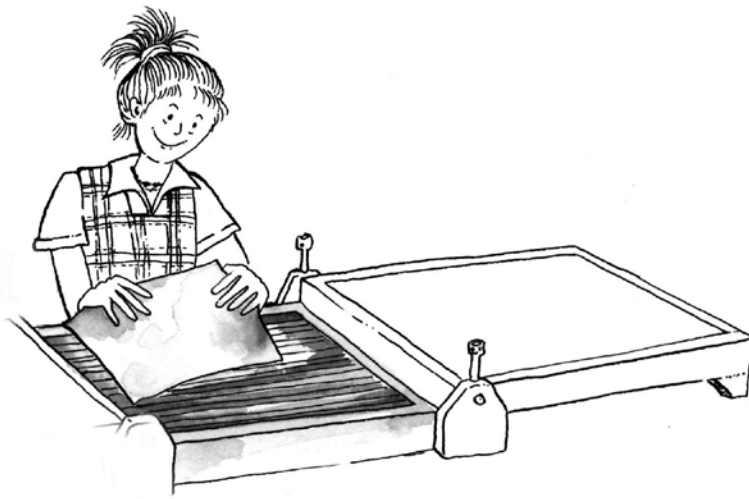

- Se pone el papel sobre las letras, cuidando de que todo el texto quede dentro del área del papel.
- Se baja el Ala Prensadora se ejerce presión sobre el papel.
- Se levanta el Ala Prensadora.
- Se puede hacer un repaso sobre la superficie del papel con un rodillo manual para mayor calidad de impresión.
- Se levanta el papel y se hace la revisión de posibles errores: letras al revés, texto muy separado, puntuación, ortografía, cantidad de tinta, etc.
- Se realiza la impresión final y se pone a secar la hoja.
- Cada niño rota por la experiencia de impresión, cambiando las tareas a realizar. Se sacan múltiples copias del texto y se cuelgan para que se sequen.
- Es importante que al final del trabajo de impresión, los niños se encarguen de la limpieza y el orden de todo el equipo.

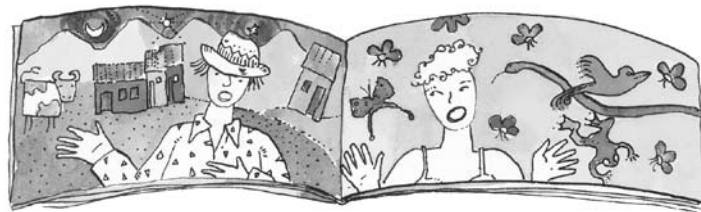

## ALGUNAS SUGERENCIAS Y OBSERVACIONES

### Las letras deben estar siempre ordenadas

Después de cada sesión de impresión, las letras y cuñas de madera deben regresar a sus respectivos lugares para que el siguiente grupo encuentre la mesa de trabajo lista.

### Para secar las páginas impresas

Para que la tinta de las páginas recién impresas se seque, se amarra una cuerda a dos extremos del salón y se cuelgan las hojas con ganchos de colgar ropa.



## Uso de las diferentes letras



Las letras grandes se utilizan para títulos o textos de los niños más pequeños. Son más fáciles de manejar y se sugiere que los primeros ejercicios se realicen con este tamaño de letras.

Las letras grandes no tienen mayúsculas. Éstas se remplazan por *letras capitales*, es decir letras artísticamente ilustradas a mano, como en los antiguos manuscritos.

mi lápiz  
pinta el sol

Las letras pequeñas son más difíciles de manejar y requieren de cierto entrenamiento con la palabra escrita. Se sugiere que se use en bachillerato o con grupos de adultos, después de entrenar con las letras grandes.

## Problemas de impresión

Antes de imprimir, se debe verificar que el papel tenga algún grado de absorción para que la tinta se fije. El papel *bond* es un buen comienzo. Pero no deje de experimentar otras posibilidades.

Al imprimir las primeras pruebas es posible que algunas letras no queden suficientemente legibles. En ese caso, verifique que cada letra esté bien entintada. Pase el rodillo sobre cada letra con cuidado para no manchar las cuñas de madera.

A veces la impresión demasiado tenue se debe a la poca presión ejercida sobre el Ala Prensadora. Si nota que esto ocurre, utilice la llave calibradora para apretar los tornillos de la caja impresora, ajustando un poco estos tornillos.

Si nota que alguna letra está más alta que las otras o que tiene fragmentos de resina en la base, frótelas suavemente con un papel de lija.

No olvide que se trata de impresiones artesanales y que no tienen que quedar perfectas. Lo importante es el proyecto pedagógico. Si los textos quedan suficientemente legibles, no hay que desecharlos.

Si se acaba la tinta, busque en su localidad a los proveedores de TINTAS TIPOGRÁFICAS. Son económicas y duran mucho.



## ¿CÓMO CUIDAR Y LIMPIAR LA IMPRENTA MANUAL?

Como cualquier otra máquina, para que la Imprenta Manual funcione de manera óptima y por un largo tiempo, se deben seguir algunas instrucciones.

- Las letras, las bases entintadoras y los rodillos deben limpiarse cuidadosamente al finalizar cada actividad de impresión. Se debe tener a la mano solvente, papel periódico, un paño y papel absorbente.
- Con un cepillo de dientes o de uñas se pasa algún solvente sobre las letras aún acuñadas. Sobre estas letras se pasa un paño o papel secante. A continuación se ordenan en las respectivas cajas.
- Las bases entintadoras y los rodillos se limpian humedeciéndolos con el solvente y pasándolos varias veces por papel periódico. Esta operación se repite hasta que las bases y los rodillos estén sin tinta.

